

河南利源集团燃气有限公司章程

2021年



1

1.1

1.2

1.2.1

1.2

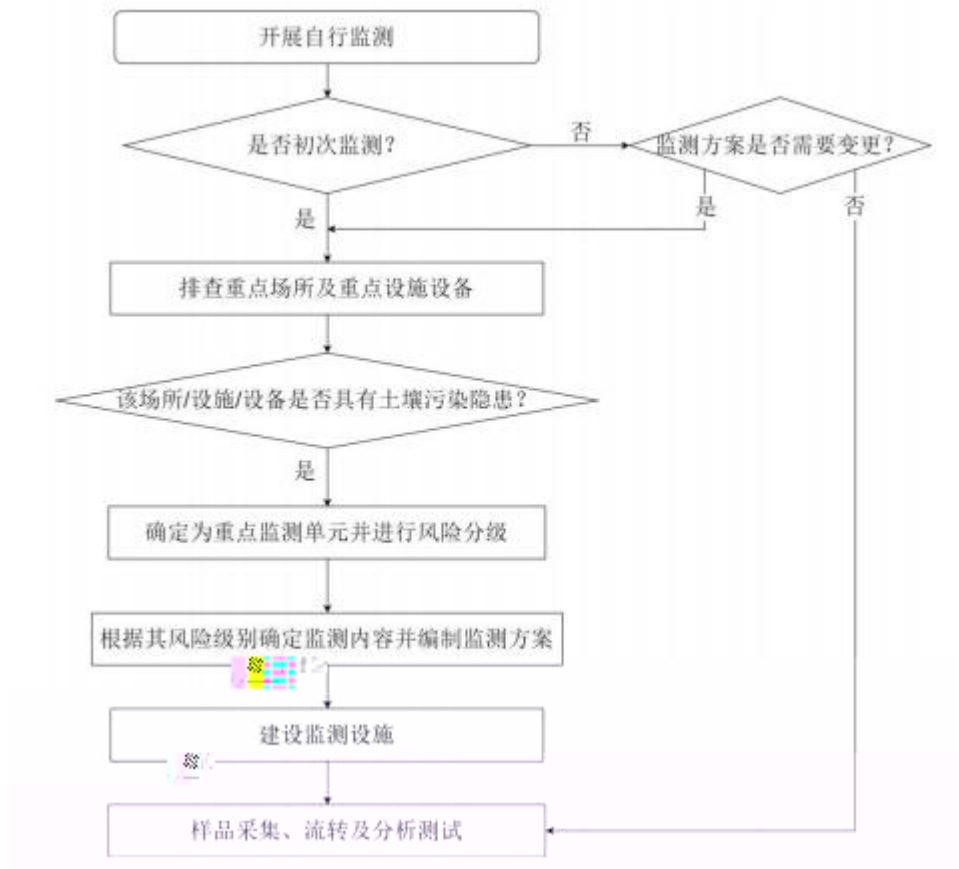

1-1

2

2.1

2.2

2.

2. .1

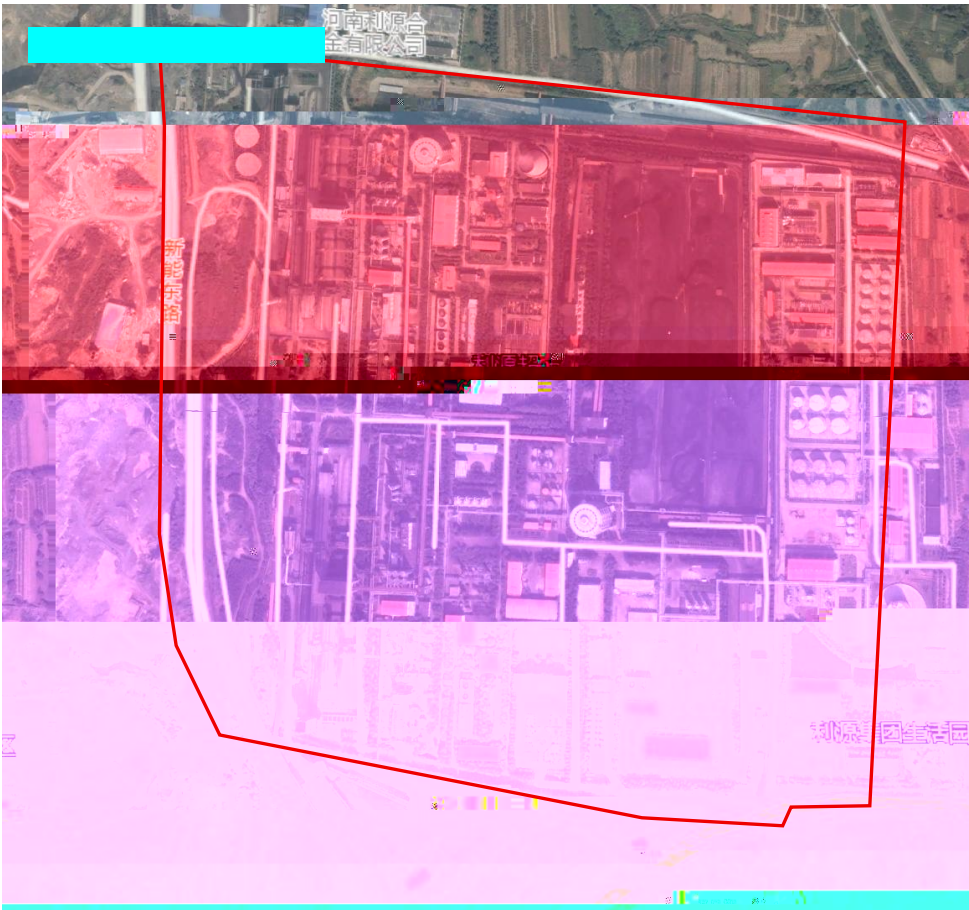

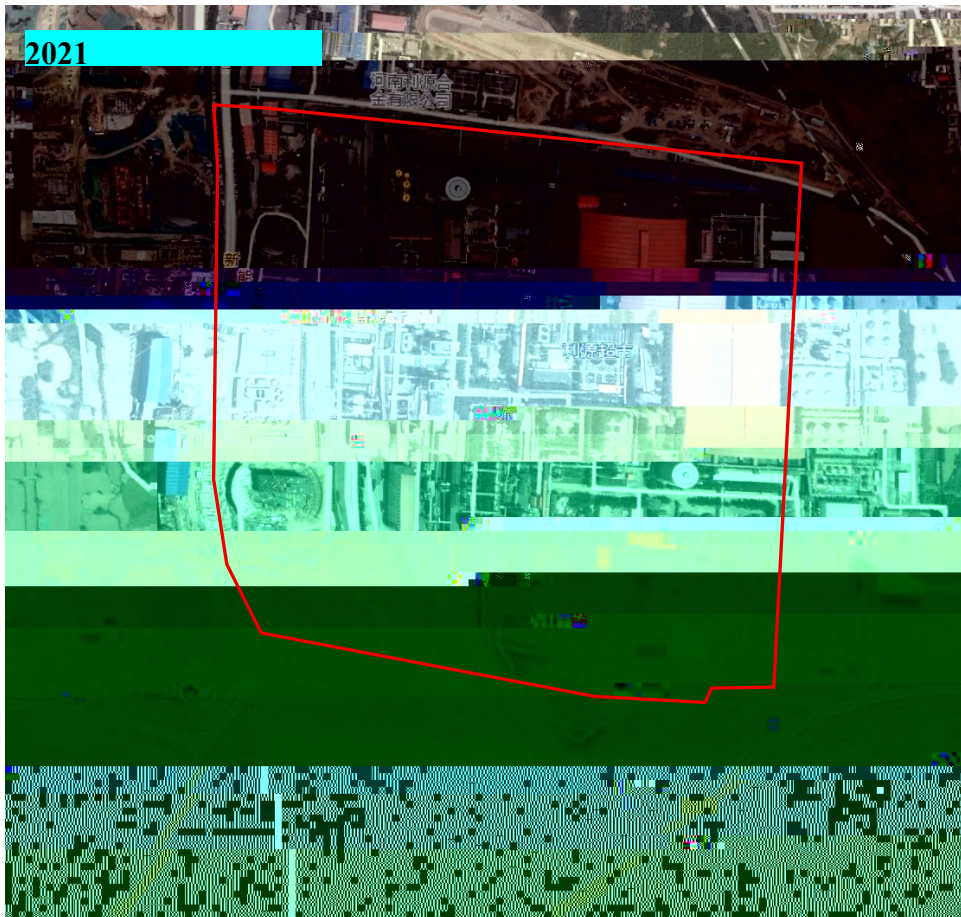
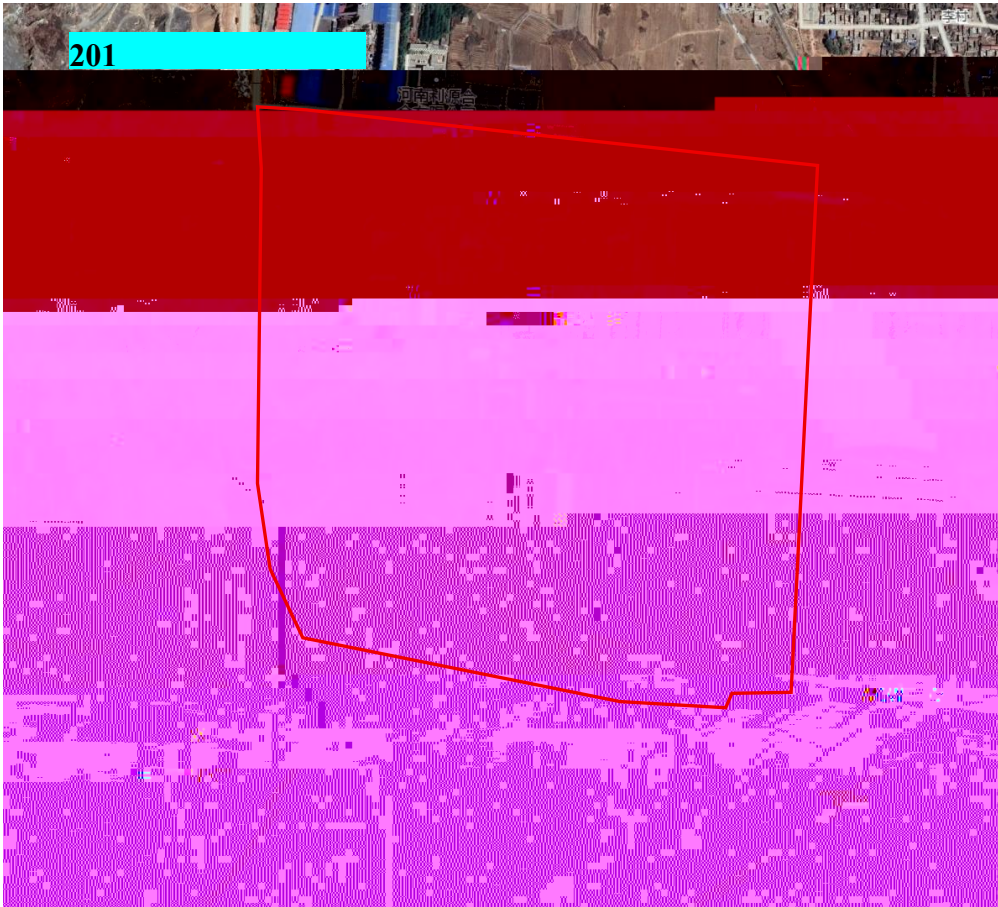

2. .2

	2022	202	202	00-201
	20	1	1	
	. .0	. .0	. 1 .2	/
	2. 11.	. 10.	1. .01	
	. .2	2. 0 .	. .0	0
	0.0 0.1	0.0 0.2	0.10 1.0	
		1 0	1	1 000
	11 21	11 2	2	00
	2		2 1	00
		.		.
		1.	2.	000
			1.2	00
				000
	2.			1 000
				000

				000
				000
	2.1			00
				0000
			2.	2 00
				000
				000
				2 00
	2.1			000
				1200000
				2 00
	.1	1.		000
				2 0000
				10000
				2 000
				0000
				0000
				12 0000
				00
				00
				20000
				0000
				2 0
				22
	10	1 . .		0000
		1		1 000
		2 1		12 000
				1 000
	22	2		1 1000
				1 00
				1 00

				1 000

	2022	202	202	
	.0 .	. .0	. .1	. .
	2	2	2 1	1000
	0. 1.2	0. 0.	0. 0 0.	.0
	0.00 0.01		0.00	0.0
	0.11 0.1 1	0.10	0.22	0. 0
	. 1 .2	.0 10.	. 0 .	20.0
	0. 2	0. 2	0.2	1.0
	0.000 0.000			0.002

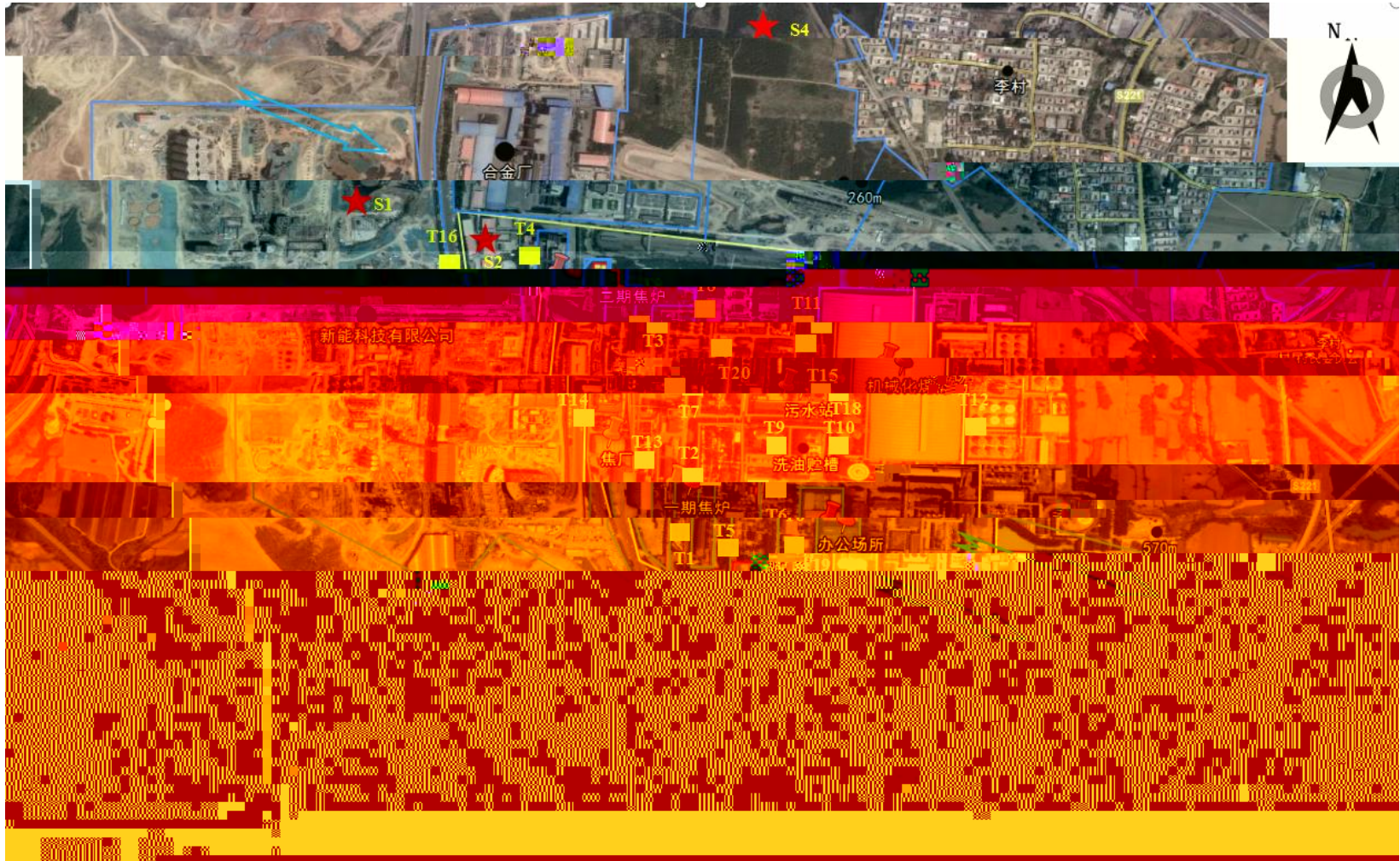

.1

.2

.2.1

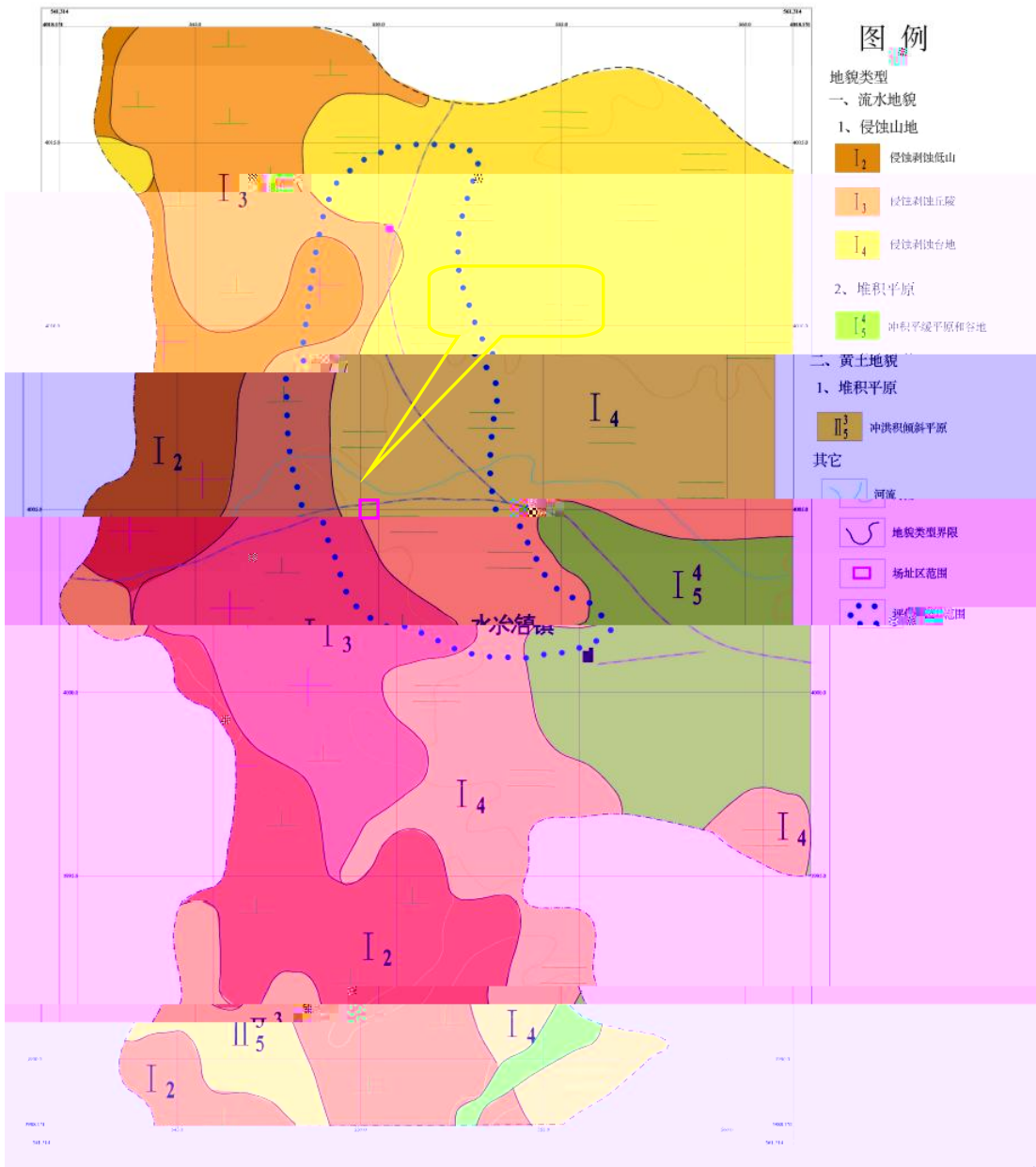

-1

.2.2

X¹

%• øñ1'x9 • Ñ¾hD~`

Å

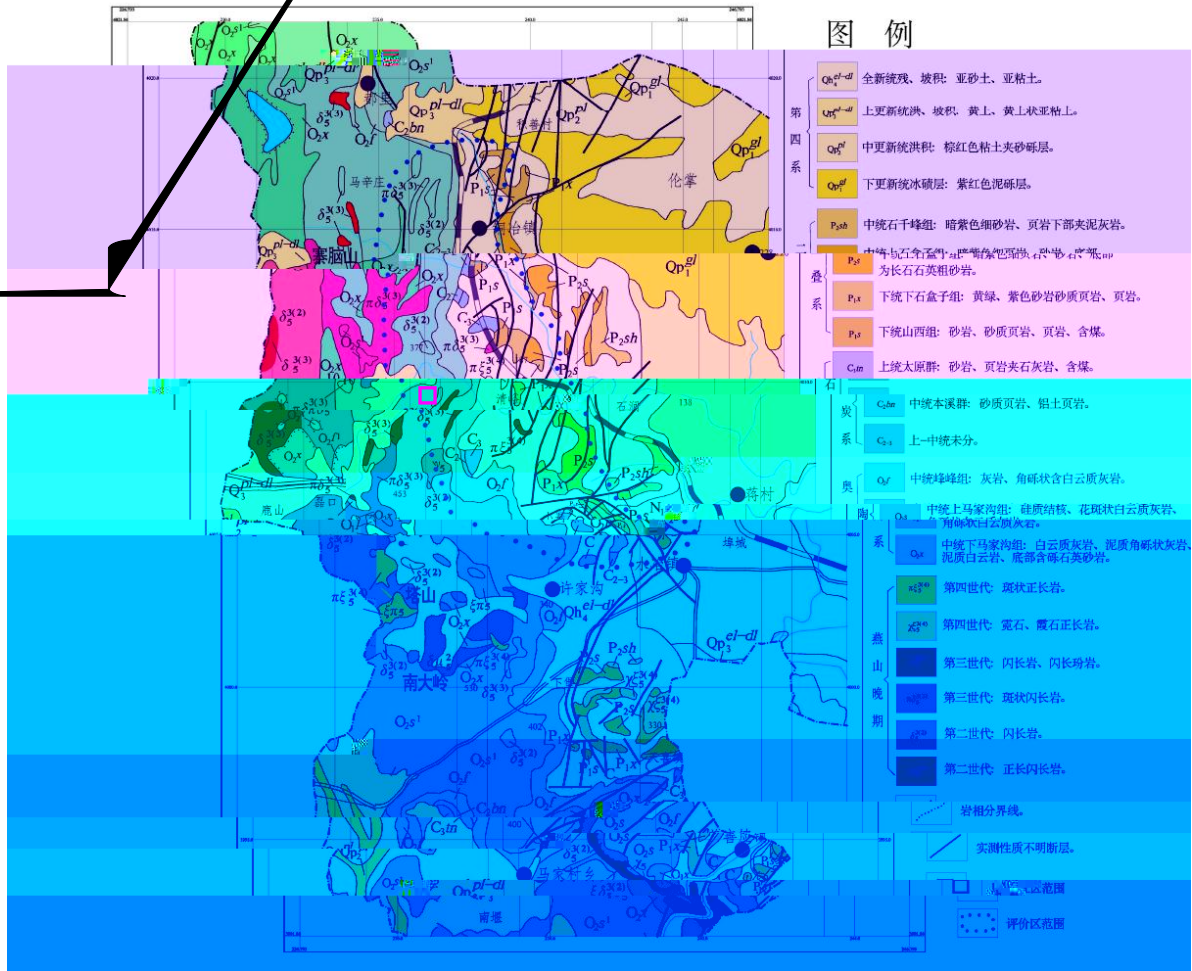

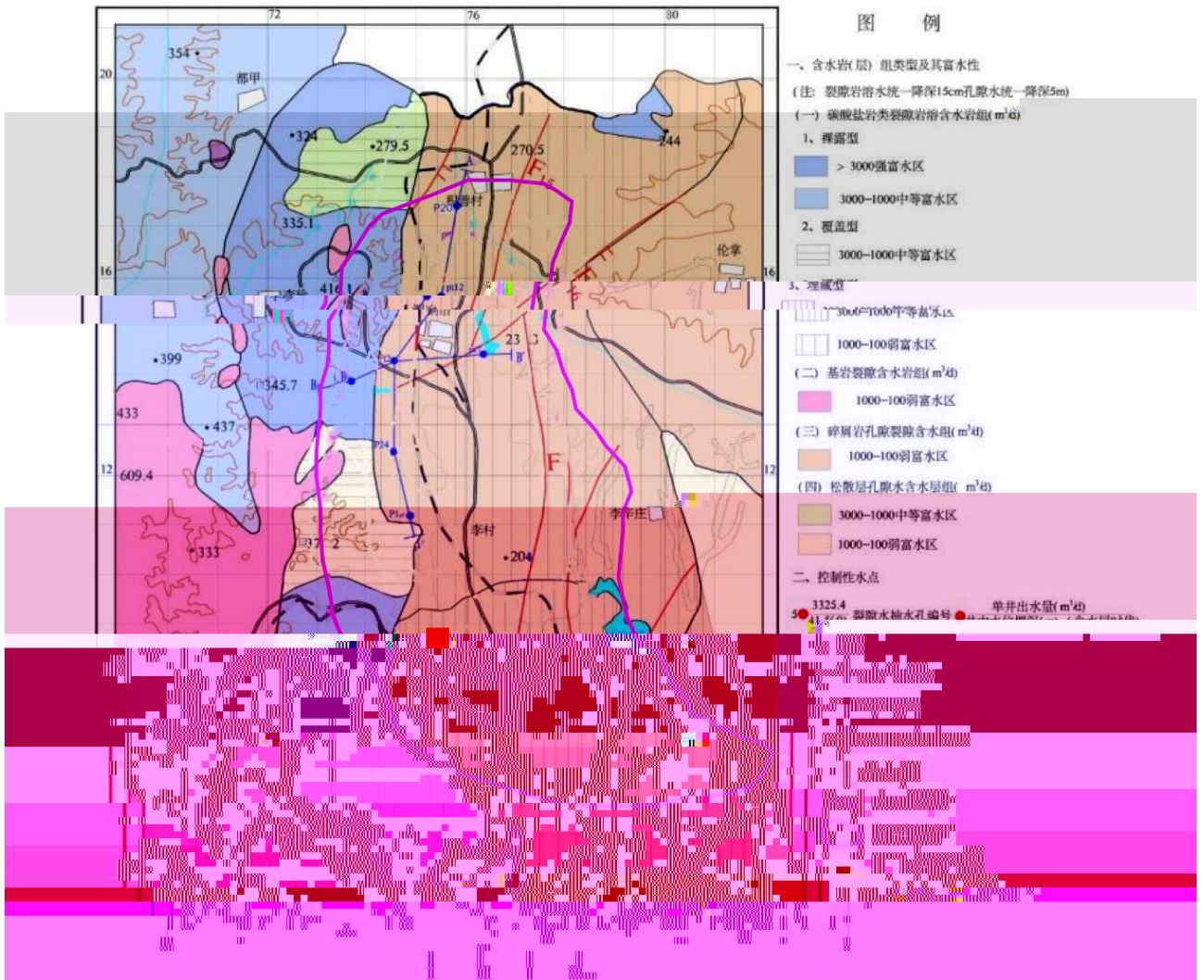

A-A' 水文地质剖面

水平比例尺1: 25000

高程 (m)
(黄海高程系)

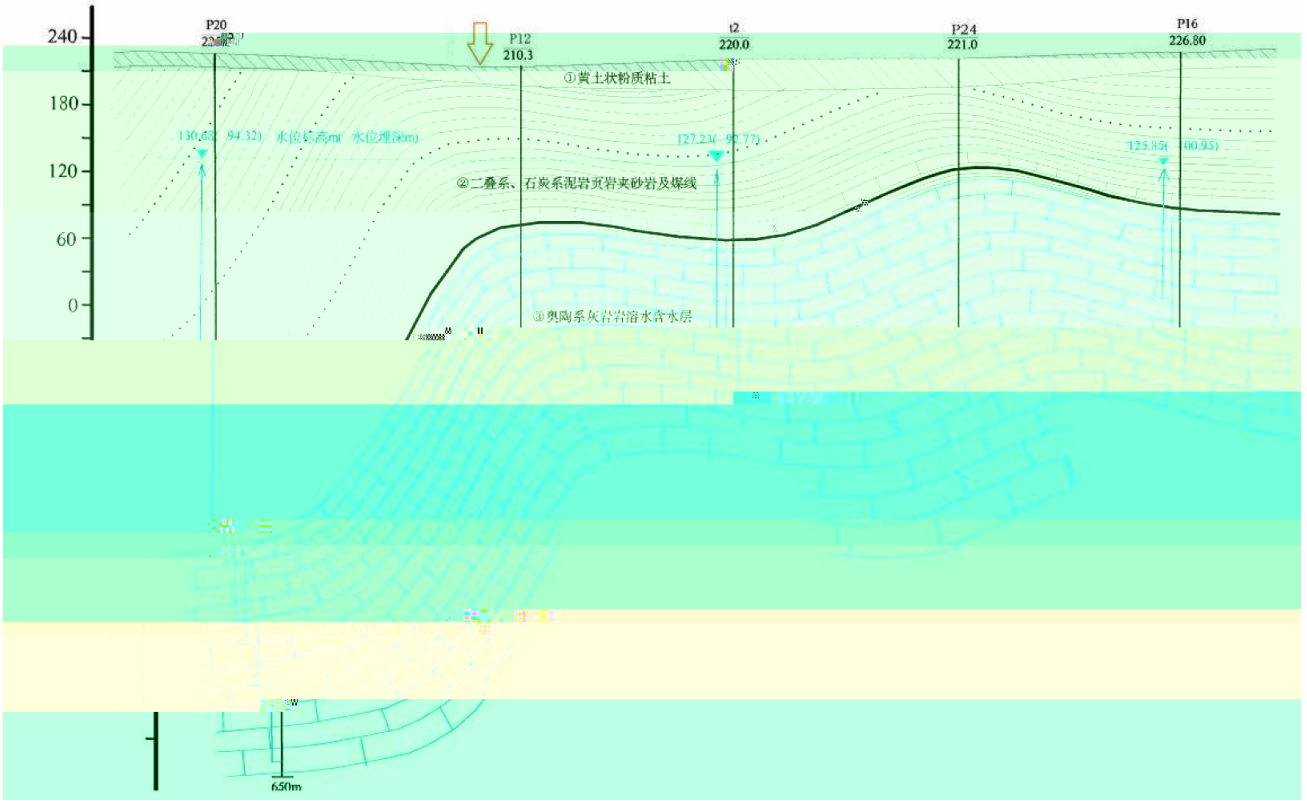

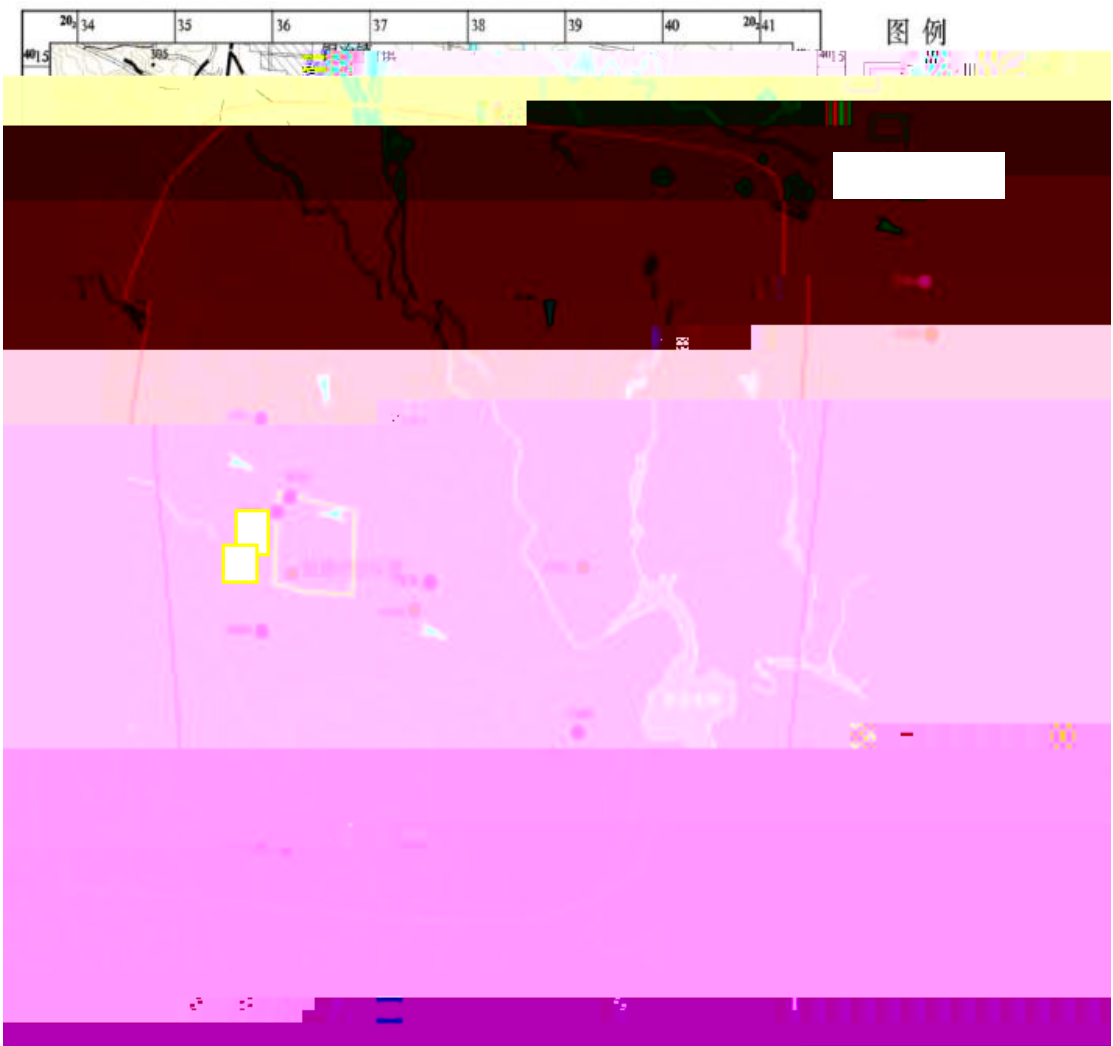

.2

.2.1

.2.1.1

.2.2.1

.2.2.2

Q

O

x j ' ' Lt

Lt ° ÅG ½+O

o

Ø
È

o

^

d

QZL

.2.2.

.2.2.

.2.2.

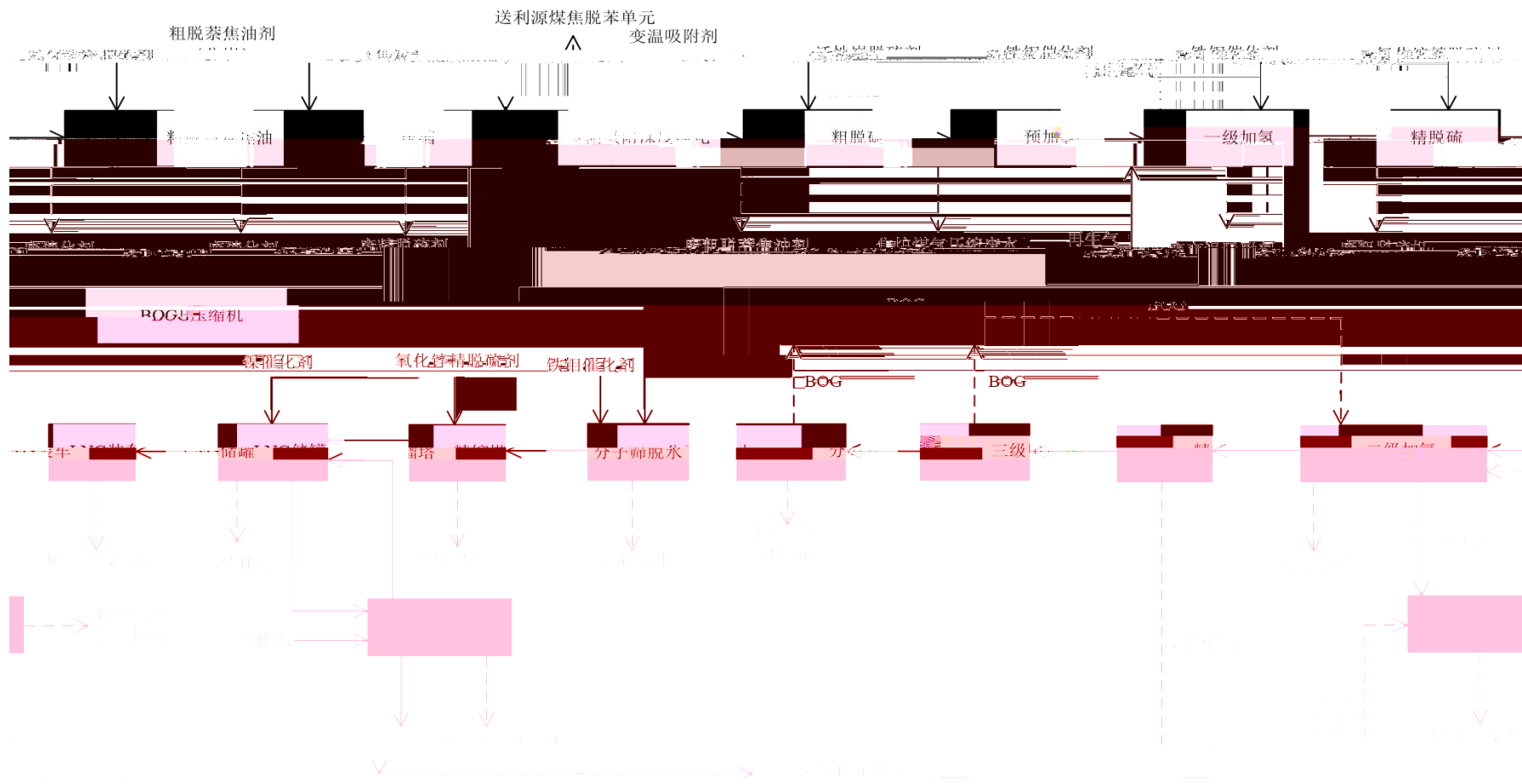

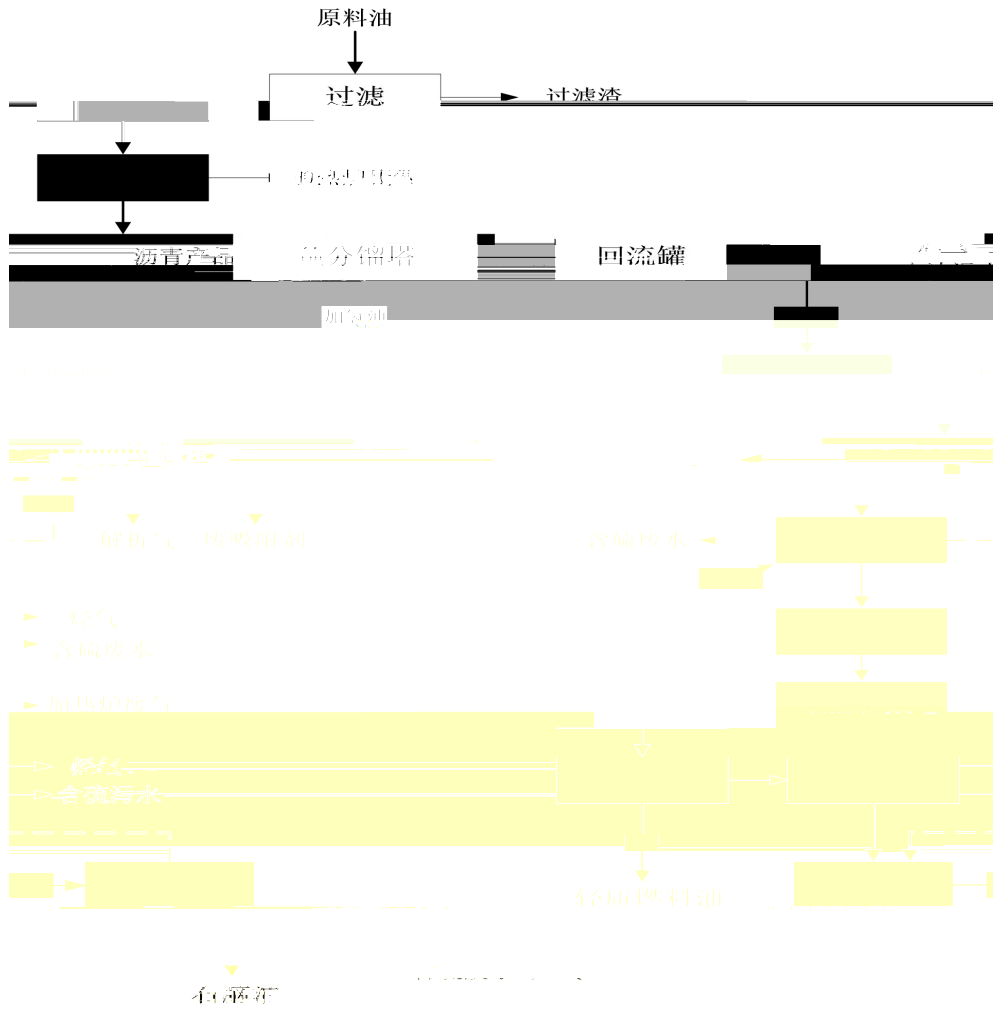

.2-

.2.

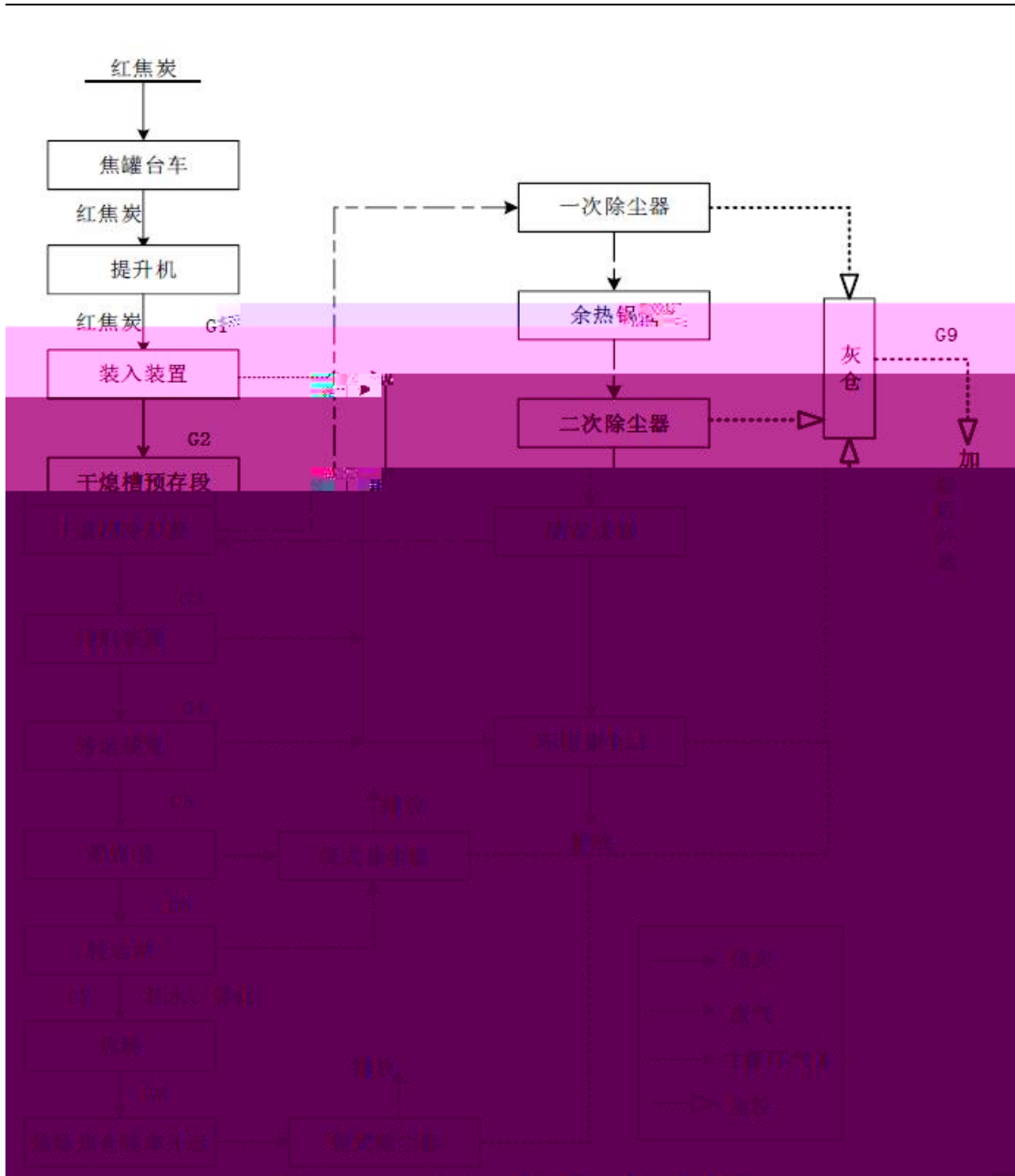

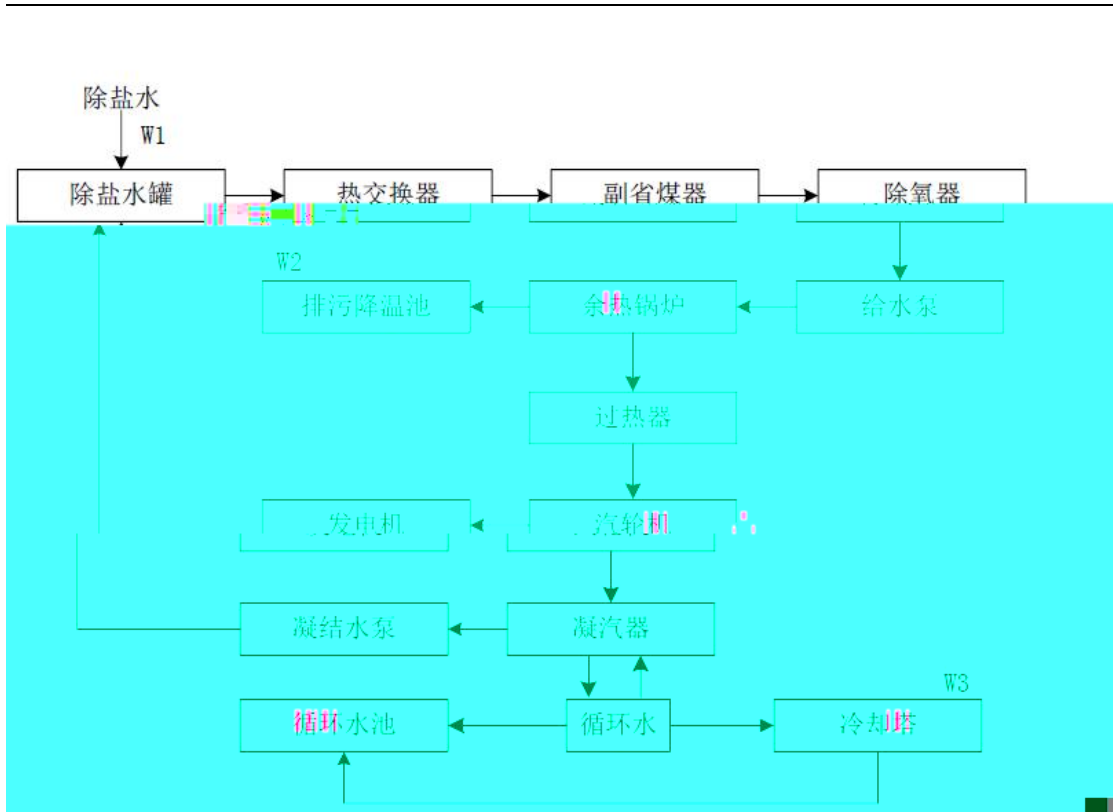

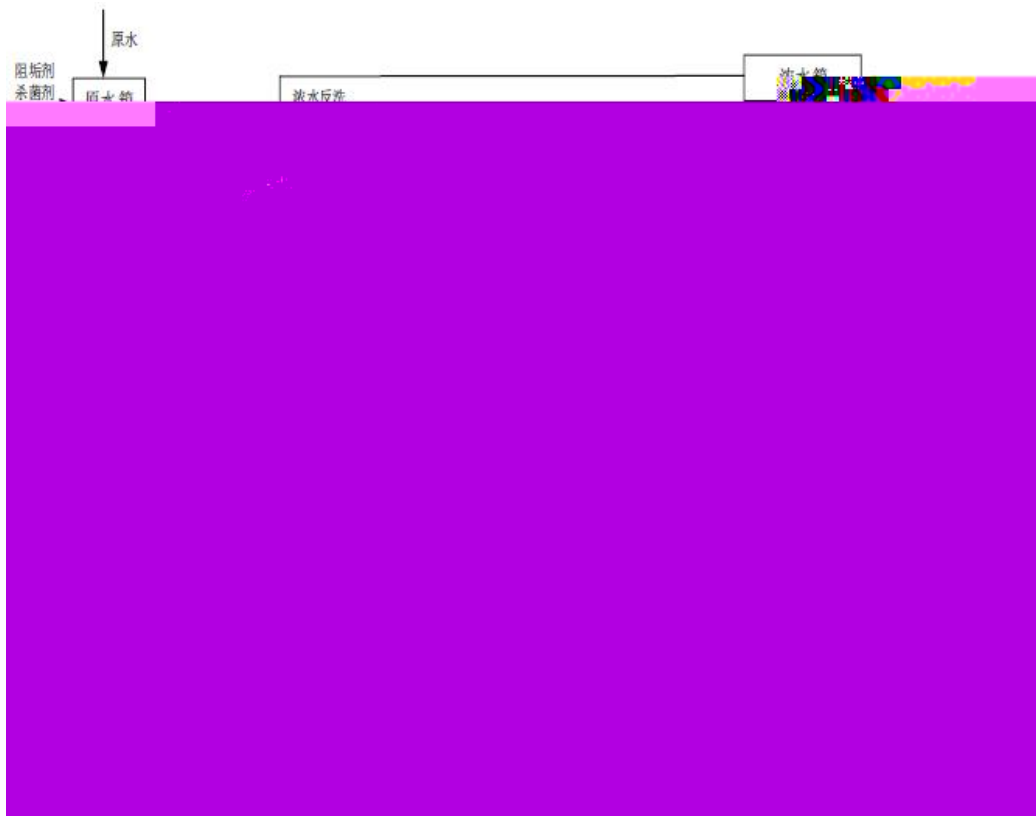

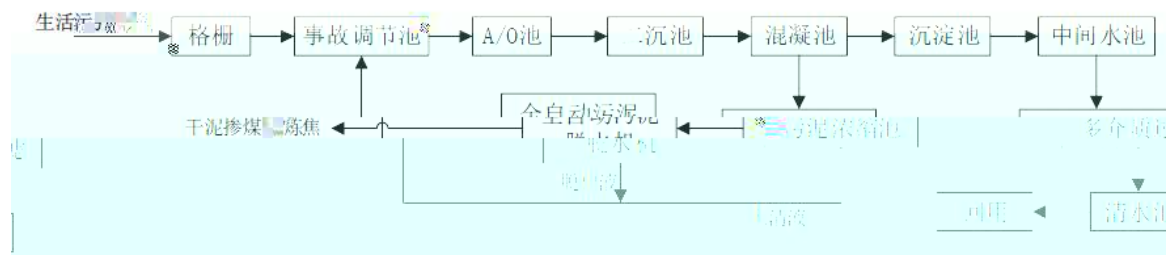

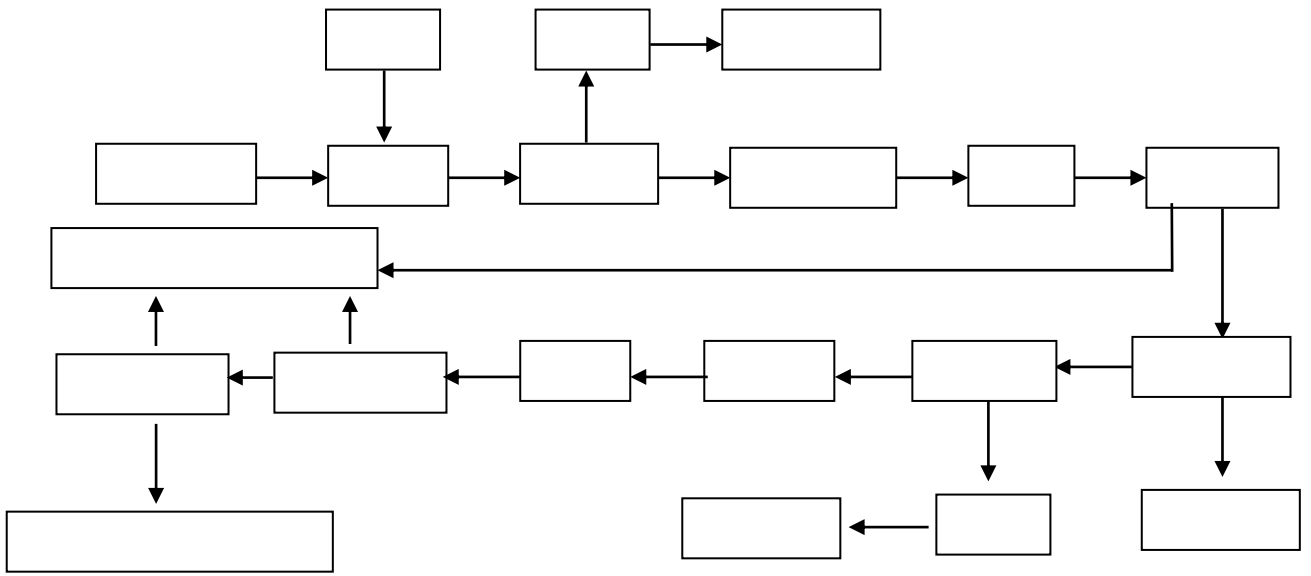

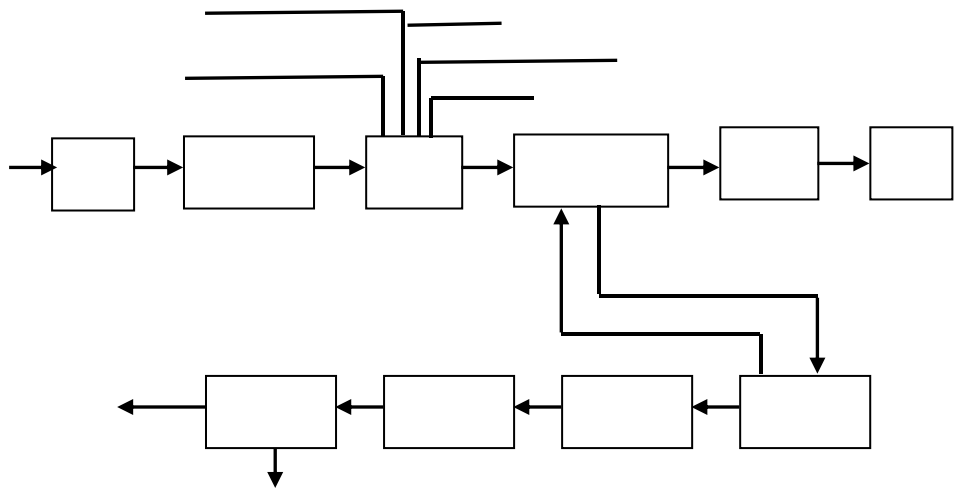

.2.

.2. .1

.2. .2

.2.

.2. .1

.2-

.2. .2

.2-

.2-



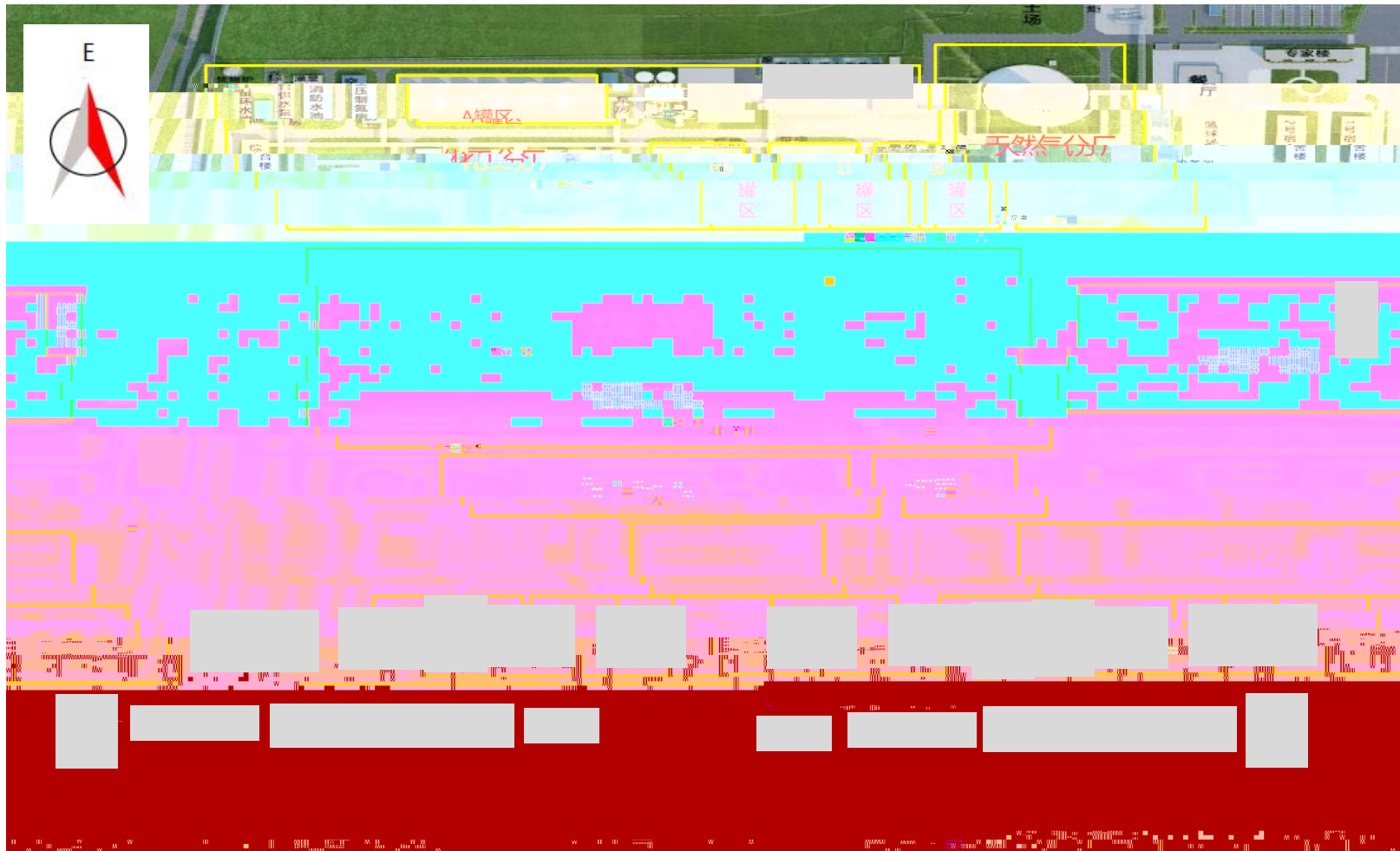

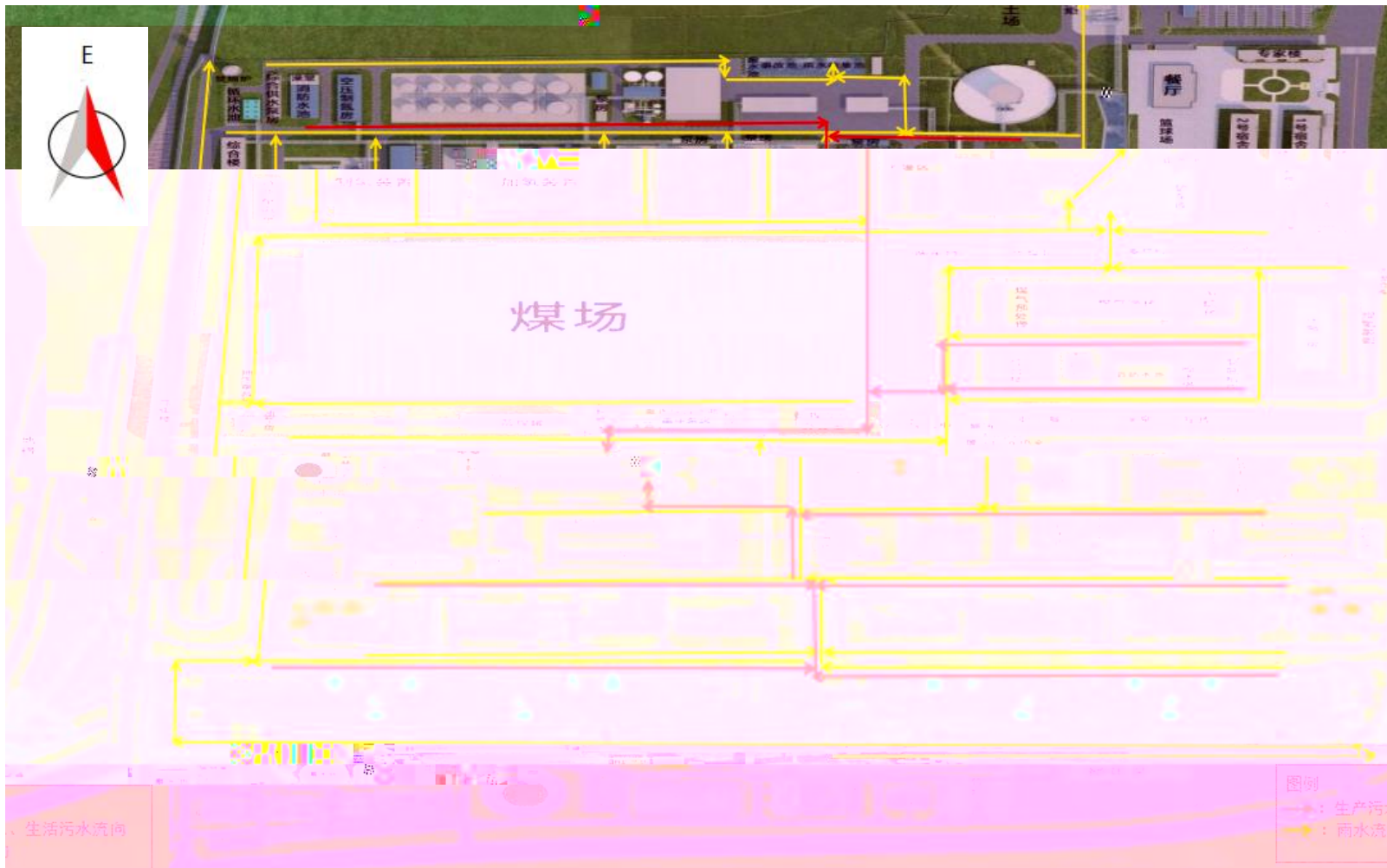

.1

.2 /

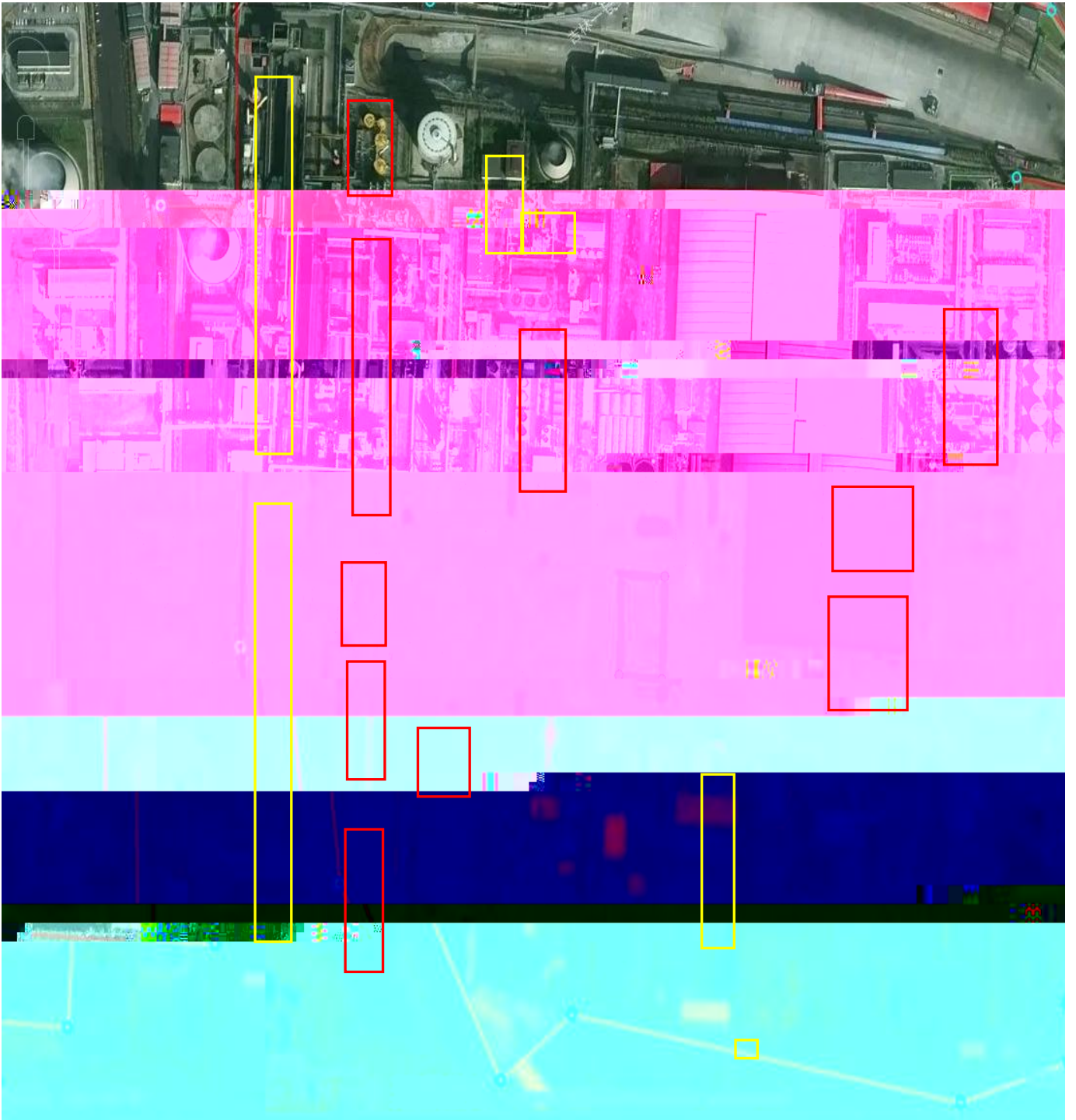

-

.1

.2

.2.1

.2.2





.1

.1.1





.1.

.1-1

.1

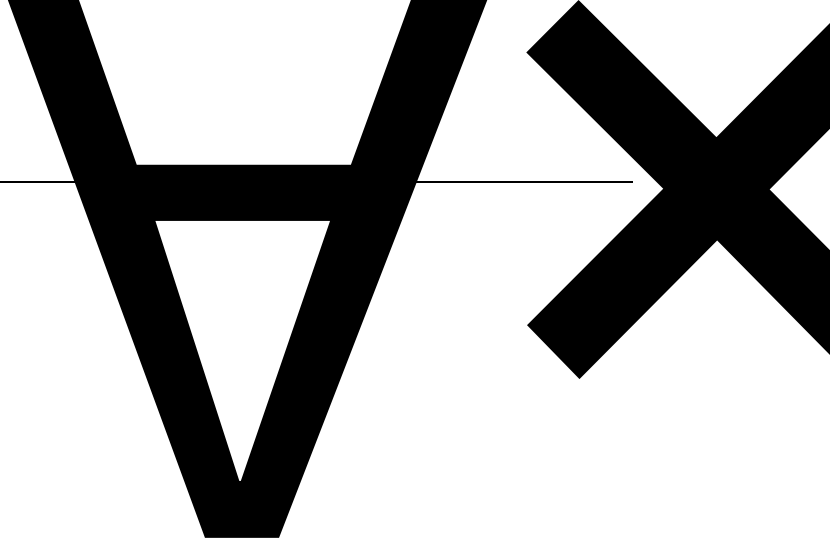

f

5 - A LÅ€'060017A m0'ñ0A>WA'ñÑæE "(2lh

1:]
7^, N^TMP 1:
7^, N^TMP, Q^TMP, O^TMP

- E000(€0,0,"V Γ
Gλ
#U# Γ

EU... (1.1 (1.1 M EU... (1.1 E- P (1.1 s e m 21. P 01. 0 B 1 s 0
w A %} b Q P. a) (1.1 E = + U = 1. 0. 0 2 @ i... ..
?

Q B G
s

#

b

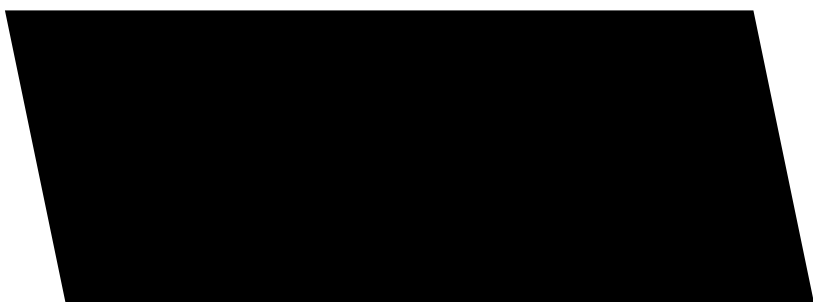

10

10.1

10.2

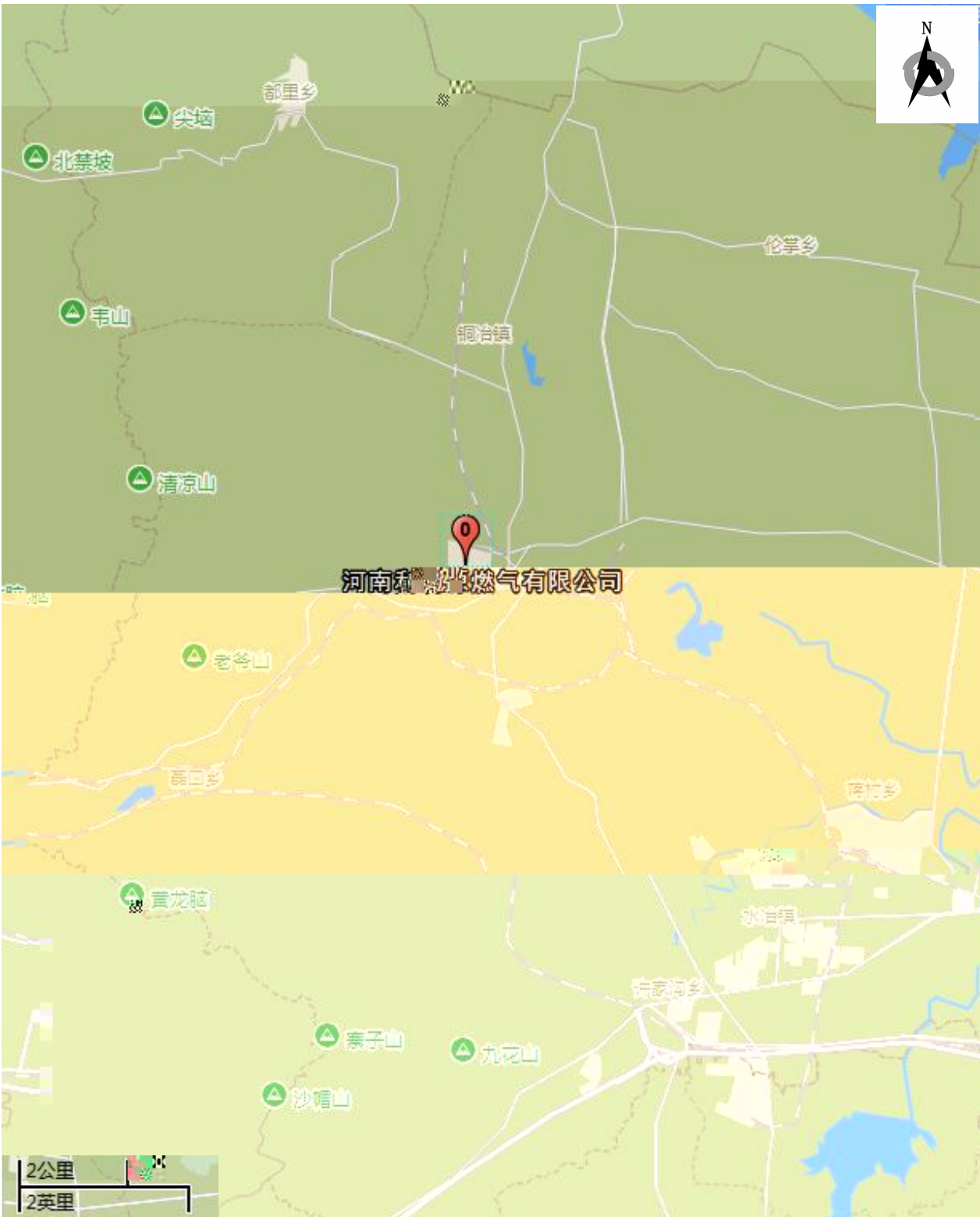

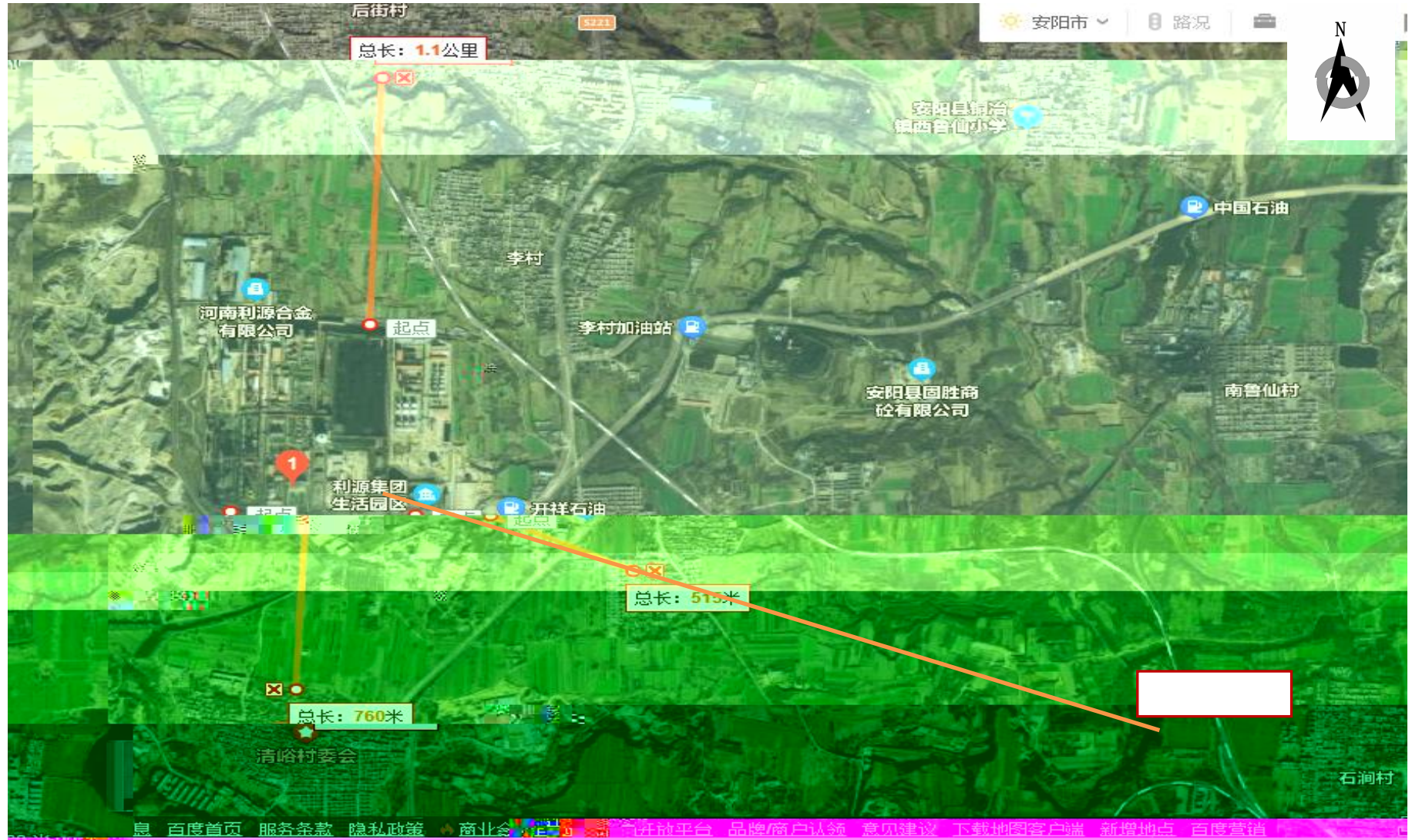

附录 4

人员访谈记录表格

企业名称	河南利华集团燃气有限公司
访谈日期	2023年06月
受访人员	姓名: 刘华峰 单位: 燃气处处理 职务或职称: 主任助理 联系电话: 13526113206
	1. 本地块历史上是否有其他工业企业存在? <input type="checkbox"/> 是 <input checked="" type="checkbox"/> 否 <input type="checkbox"/> 不确定 若选是, 企业名称是什么? 起止时间是 年 月至 年 月。
	2. 本地块内目前职工人数是多少? (仅针对在产企业)

8. 是	是否设置？	<input checked="" type="checkbox"/> 是	<input type="checkbox"/> 否	<input type="checkbox"/> 不确定	
9. 是	是否设置？	<input checked="" type="checkbox"/> 是	<input type="checkbox"/> 否	<input type="checkbox"/> 不确定	
10. 是	是否设置？	<input checked="" type="checkbox"/> 是	<input type="checkbox"/> 否	<input type="checkbox"/> 不确定	
11. 否	是否闻到过由土壤散发的异常气味？	<input type="checkbox"/> 是	<input type="checkbox"/> 否	<input checked="" type="checkbox"/> 不确定	
12. 否	是否曾自行利用处置？	<input checked="" type="checkbox"/> 是	<input type="checkbox"/> 否	<input type="checkbox"/> 不确定	
13. 否	是否有遗留的危险废物堆存？（仅针对关闭企业提问）	<input type="checkbox"/> 是	<input type="checkbox"/> 否	<input checked="" type="checkbox"/> 不确定	
14. 否	是否曾受到过污染？	<input type="checkbox"/> 是	<input type="checkbox"/> 否	<input checked="" type="checkbox"/> 不确定	
15. 否	是否曾受到过污染？	<input type="checkbox"/> 是	<input type="checkbox"/> 否	<input checked="" type="checkbox"/> 不确定	
16. 是	范围内是否有幼儿园、学校、居民区、医院、自然保护区、农田、饮用水井、地表水体等敏感用地？	<input checked="" type="checkbox"/> 是	<input type="checkbox"/> 否	<input type="checkbox"/> 不确定	
17. 是	地类是什么？距离有多远？	有农田，种植农作物			
18. 是	范围内是否有水井？	<input checked="" type="checkbox"/> 是	<input type="checkbox"/> 否	<input type="checkbox"/> 不确定	
19. 是	水井的位置	厂区内			
20. 是	是否产生生活使用混浊、颜色或气味异常等现象？	<input checked="" type="checkbox"/> 是	<input type="checkbox"/> 否	<input type="checkbox"/> 不确定	
21. 是	是否产生生活使用油状物质？	<input checked="" type="checkbox"/> 是	<input type="checkbox"/> 否	<input type="checkbox"/> 不确定	
22. 是	用途是什么？周边地表水用途是什么？	生活用水			
23. 是	是否曾开展过土壤环境调查监测工作？	<input checked="" type="checkbox"/> 是	<input type="checkbox"/> 否	<input type="checkbox"/> 不确定	
24. 是	是否曾开展过地下水环境调查监测工作？	<input checked="" type="checkbox"/> 是	<input type="checkbox"/> 否	<input type="checkbox"/> 不确定	
25. 是	是否曾开展过场地环境调查评估工作？	<input checked="" type="checkbox"/> 是	<input type="checkbox"/> 否	<input type="checkbox"/> 不确定	
26. 是	是否正在开展（或已经完成）调查评估工作？	<input checked="" type="checkbox"/> 是	<input type="checkbox"/> 否	<input type="checkbox"/> 不确定	
27. 是	是否产生污染相关疑问。	无			

附录 4

人员访谈记录表格

企业名称		河南新源集团燃气有限公司	
企业地址		河南省郑州市郑东新区雁翎镇李村园	
访谈日期		2025年6月	
访谈人员		姓名: 温树森 单位: 联系电话: 1523157386/0101	
受访对象类型:		<input type="checkbox"/> 土地使用者 <input type="checkbox"/> 企业管理人员 <input type="checkbox"/> 企业员工 <input type="checkbox"/> 政府管理人员 <input type="checkbox"/> 环保部门管理人员 <input type="checkbox"/> 地块周边区域工作人员或居民	
受访人员		姓名: 吴正伟 单位: 环保部 职务或职称: 助理 联系电话: 17325204216	
1. 本地块历史上是否有其他工业企业存在? <input type="checkbox"/> 是 <input type="checkbox"/> 否 <input checked="" type="checkbox"/> 不确定		若选是, 企业名称是什么?	
		起止时间是 年 至 年。	
2. 本地块内目前职工人数是多少? (仅针对在产企业提问)		1800人	
3. 本地块内是否有任何正规或非正规的工业固体废物堆放场?		<input type="checkbox"/> 正规 <input type="checkbox"/> 非正规 <input checked="" type="checkbox"/> 无 <input type="checkbox"/> 不确定 若选是, 堆放场:	

访谈问题	8. 是 是 是
	9. 是 是 是
	10. 本
	11. 本
	12. 本
	13. 本
	14. 本
	15. 本 集中式 若 类是什
	16. 本 未 跟 亦 是 是
	17. 本
18. 本	
19. 其	

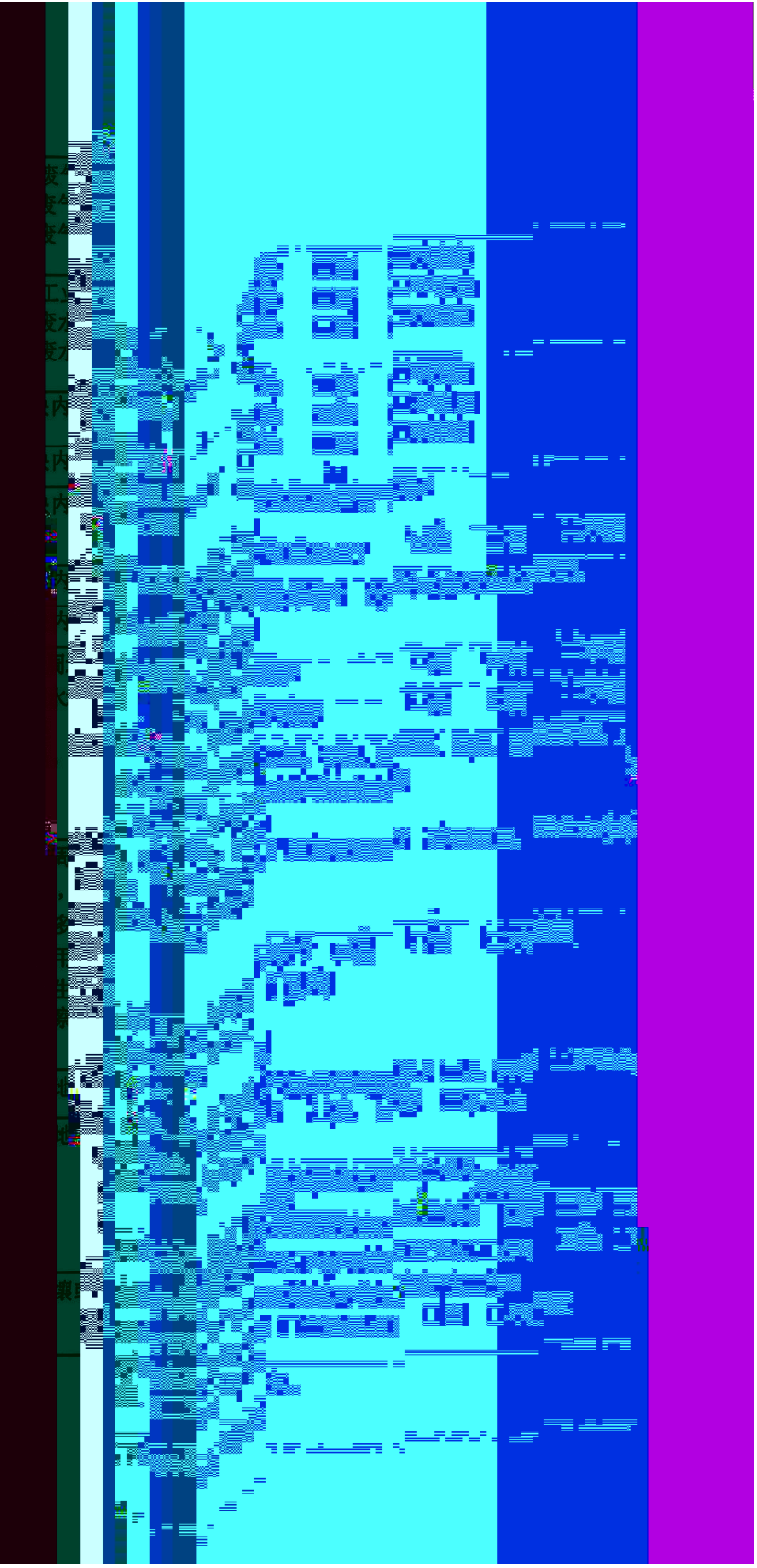

附录 4

人员访谈记录表格

企业名称		河南新奥燃气有限公司	
1			
受访对象类型： <input type="checkbox"/> 土地使用者 <input type="checkbox"/> 企业管理人员 <input type="checkbox"/> 企业员工 <input type="checkbox"/> 政府管理人员 <input type="checkbox"/> 环保部门管理人员 <input type="checkbox"/> 地块周边区域工作人员 <input type="checkbox"/> 社区居民			
受访人员	姓名: 李福南 单位: 新奥燃气 职务或职称: 主任 联系电话: 13783892324	1. 本地块历史上是否有其他工业企业存在? <input type="checkbox"/> 是 <input checked="" type="checkbox"/> 否 <input type="checkbox"/> 不确定	
		起止时间是 年 月至 年 月。 2. 本地块内目前企业数量多少? (仅针对在产企业提问) 1家	
访谈问题	3. 本地块内是否有任何正规或非正规的工业固体废物堆放场? <input type="checkbox"/> 正规 <input type="checkbox"/> 非正规 <input checked="" type="checkbox"/> 无 <input type="checkbox"/> 不确定 若选是, 堆放场在哪? 堆放什么废弃物?		
	4. 本地块内是否有工业废水排放沟渠或渗坑? <input type="checkbox"/> 是 <input checked="" type="checkbox"/> 否 <input type="checkbox"/> 不确定 若选是, 排放沟渠的材料是什么? 是否有工业废水渗的沟坑?		
		5. 本地块内是否有产品、原辅材料、油品的地下储罐或地下输送管道? <input type="checkbox"/> 是 <input checked="" type="checkbox"/> 否 <input type="checkbox"/> 不确定 若选是, 是否发生过泄漏? <input type="checkbox"/> 是 (发生过 次) <input checked="" type="checkbox"/> 否 <input type="checkbox"/> 不确定	
		6. 本地块内是否有工业废水的地下输送管道或储存池? <input type="checkbox"/> 是 <input checked="" type="checkbox"/> 否 <input type="checkbox"/> 不确定 若选是, 是否发生过泄漏? <input type="checkbox"/> 是 (发生过 次) <input checked="" type="checkbox"/> 否 <input type="checkbox"/> 不确定	

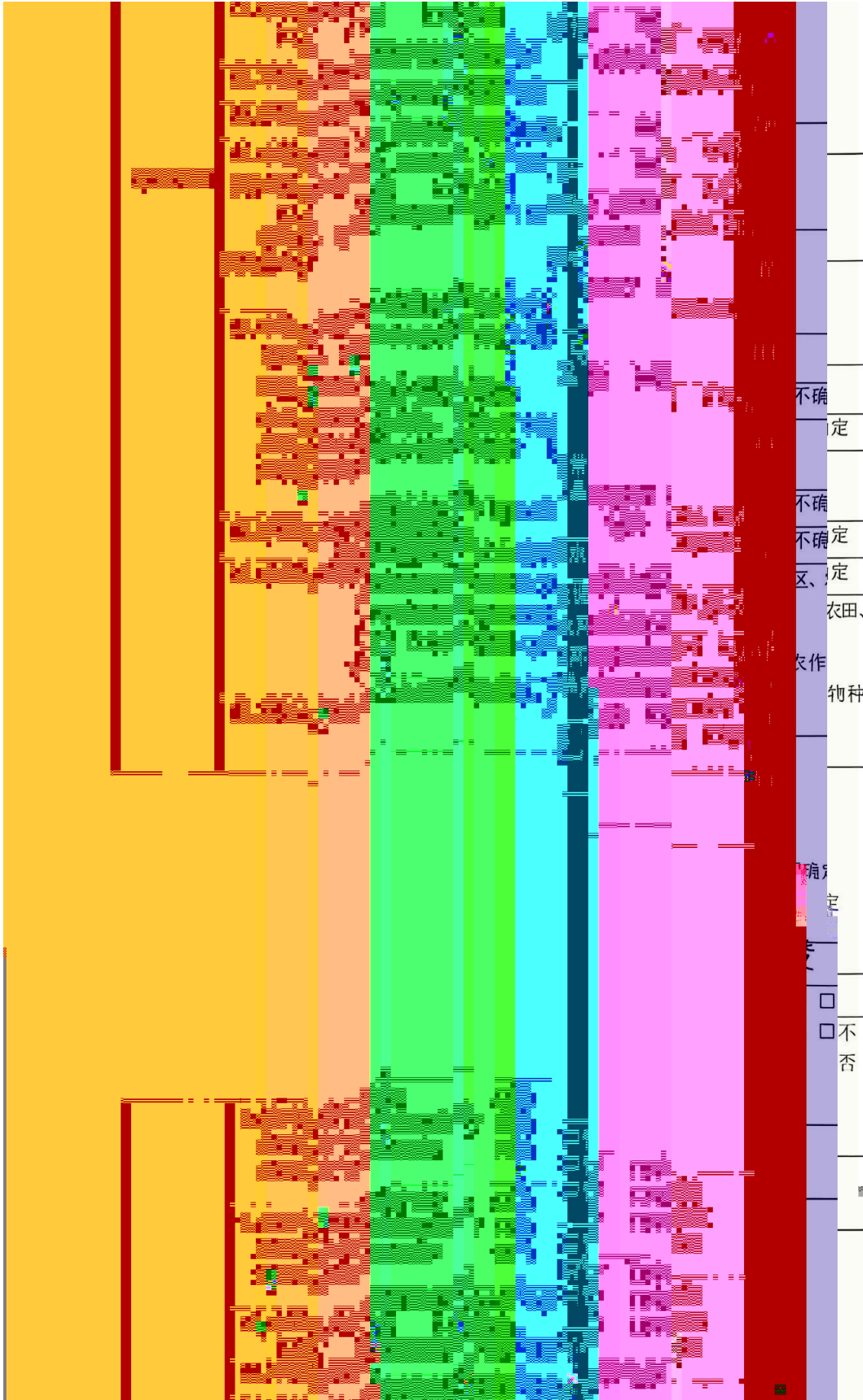

附件 4

重点行业企业用地调查疑似污染地块布点技术规定

(试行)

1 适用范围

本文件规定了疑似污染地块初步采样调查土壤和地下水布点的工作程序、方法和技术要求，布点目的是尽可能以有限的点位数量确认地块是否存在污染、捕捉污染最严重的区域，为采样和风险分级工作提供依据。

本技术规定仅适用于全国土壤污染状况详查重点行业企业用地调查疑似污染地块布点工作。

对于近 5 年内曾开展过土壤或地下水环境监测或调查评估调查方法满足本次调查布点和采样技术要求且未新增污染源的地块，可开展初步采样调查工作，利用已有数据开展风险分级。

2 工作程序与组织实施

2.1 工作程序

疑似污染地块布点工作程序包括：识别疑似污染区域、筛选布点区域、制定布点计划、采样点现场确定、编制布点方案，工作程序见图 1。

2.2 组织实施

重点行业企业用地调查疑似污染地块布点工作应委托具有污染地块调查经验的机构承担，优先选择在省内区、市、县重点行

原则上可利用符合疑似污染地块调查布点和采样技术要求的现有监测井作为地下水采样点。

5.3 钻探深度

5.3.1 土壤采样孔深度

土壤采样孔深度原则上应达到地下水初见水位；若地下水埋深大且土壤无明显污染特征，土壤采样孔深度原则上不超过 15 m。

5.3.2 地下水采样井深度

地下水采样井以调查潜水层为主。若地下水埋深大于 15 m 且上层土壤无明显污染特征，可不设置地下水采样井。

采样井深度应达到潜水层底板，但不应穿透潜水层底板；当潜水层厚度大于 3 m 时，采样井深度应至少达到地下水水位以下 3 m。

5.4 采样深度

5.4.1 土壤样品采样深度

原则上每个采样点位至少在 3 个不同深度采集土壤样品，若地下水埋深较浅（ $< 5\text{ m}$ ），至少采集 2 个土壤样品。

采样深度原则上应包括表层 0 cm-50 cm、存在污染痕迹或现场快速检测识别出的污染相对较重的位置；若钻探至地下水位时，原则上应在水位线附近 50 cm 范围内和地下水含水层中各采集一个土壤样品。

当土壤样品在垂直采样次数与距离每段较远或特别污染区域时，可适当增加土壤样品数量。